



CONTROL SEAT

Spécifications





CONTROL SEAT

Description générale

La carte contrôleur permet à l'utilisateur de piloter la sorbonne et de configurer différents paramètres. La mesure du flux est analysée par une sonde de vitesse d'air. Toutes les interfaces homme/machine sont accessibles sur la commande déportée.



➤ Descriptif :

- Alarme visuelle et sonore
- 6 boutons poussoirs configurables dont 4 pré-réglés par défaut :
 - M/A ventilation
 - M/A éclairage - Arrêt Buzzer
 - Vitesse Prioritaire
- Voyants de signalement :
 - Voyant jaune marche ventilation
 - Voyant jaune marche éclairage
 - Voyant rouge défaut ventilation
 - Voyant vert ventilation conforme
 - Voyant orange d'ouverture de la glace

➤ Avantages :

- Sécurité: selon la norme EN 14175
- Simplicité d'installation et de maintenance
- Stabilité et précision de la mesure de la sonde
- Afficheur écran LCD
- Commande déportée équipée d'un câble longueur 3m et d'une fiche RJ9
- Mémoire des données dans une smart stick



CONTROL SEAT

Description générale

➤ Afficheur :

- Rétroéclairé sur 2 lignes :
 - La 1^{ère} affiche du texte et l'état de la carte
 - La 2^{ème} affiche la vitesse et le débit
- Dans le menu configuration, l'afficheur permet de naviguer dans les différents modes et paramètres
- En mode configuration, l'afficheur indique les menus et sous menus configurables
- Lorsqu'une alarme est signalée, le rétro-éclairage clignote et indique le type de défaut

➤ Configuration par commande déportée:

- Réglages par boutons poussoirs
- Code pour accéder au menu de configuration:
 - Marche arrêt actif
 - Marche forcée
 - Affichage mesure (m³/h - m/s - FPM)
 - Temporisation Buzzer
 - Purge active réglable
 - Adresse bus
 - Longueur, Hauteur de travail, Hauteur basse de la sorbonne
 - Dépassement de la hauteur de travail
 - Veille de nuit
 - Sortie analogique 0/10 V
 - Mode PID - Potentiomètre-multi vitesses
 - Configuration des entrées, sorties et boutons poussoirs



CONTROL SEAT

Description générale

Carte contrôleur

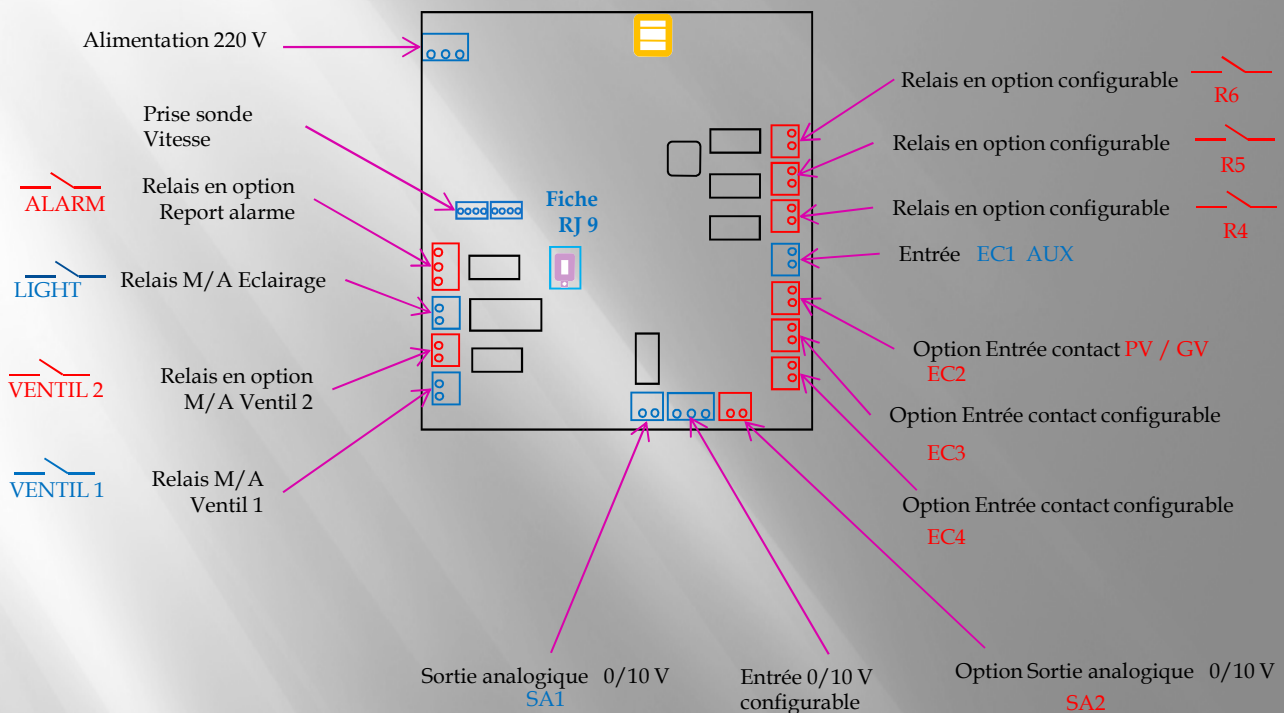

► Descriptif carte contrôleur:

- La carte s'interface à la commande déportée par un connecteur RJ9 Interface de la sonde de vitesse d'air numérique
- Toutes les entrées/sorties sont paramétrables depuis la commande déportée
- Si la vitesse d'air est supérieure au seuil de bon fonctionnement, la led verte de la commande déportée s'illumine
- 4 entrées du type <<contact sec>> équipent la carte, dont 3 montées en option
- 6 sorties relais équipent la carte, dont 4 sont montées en option
- Deux sorties analogique 0/10 V sont configurables en mode PID ou 2 vitesses dont une en option
- Une entrée 0/10 V déclenche des actions à partir des seuils configurés sur la carte contrôleur

► Les alarmes et signalisation:

- Un buzzer monoton équipe la carte
- Plusieurs type d'alarmes sont configurables:
 - alarme de vitesse d'air
 - alarme de vitre ouverte
 - alarme d'entrée auxiliaire
 - alarme de foisonnement



CONTROL SEAT

Principe de fonctionnement

