

STORM 14

Série STORM

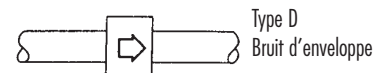
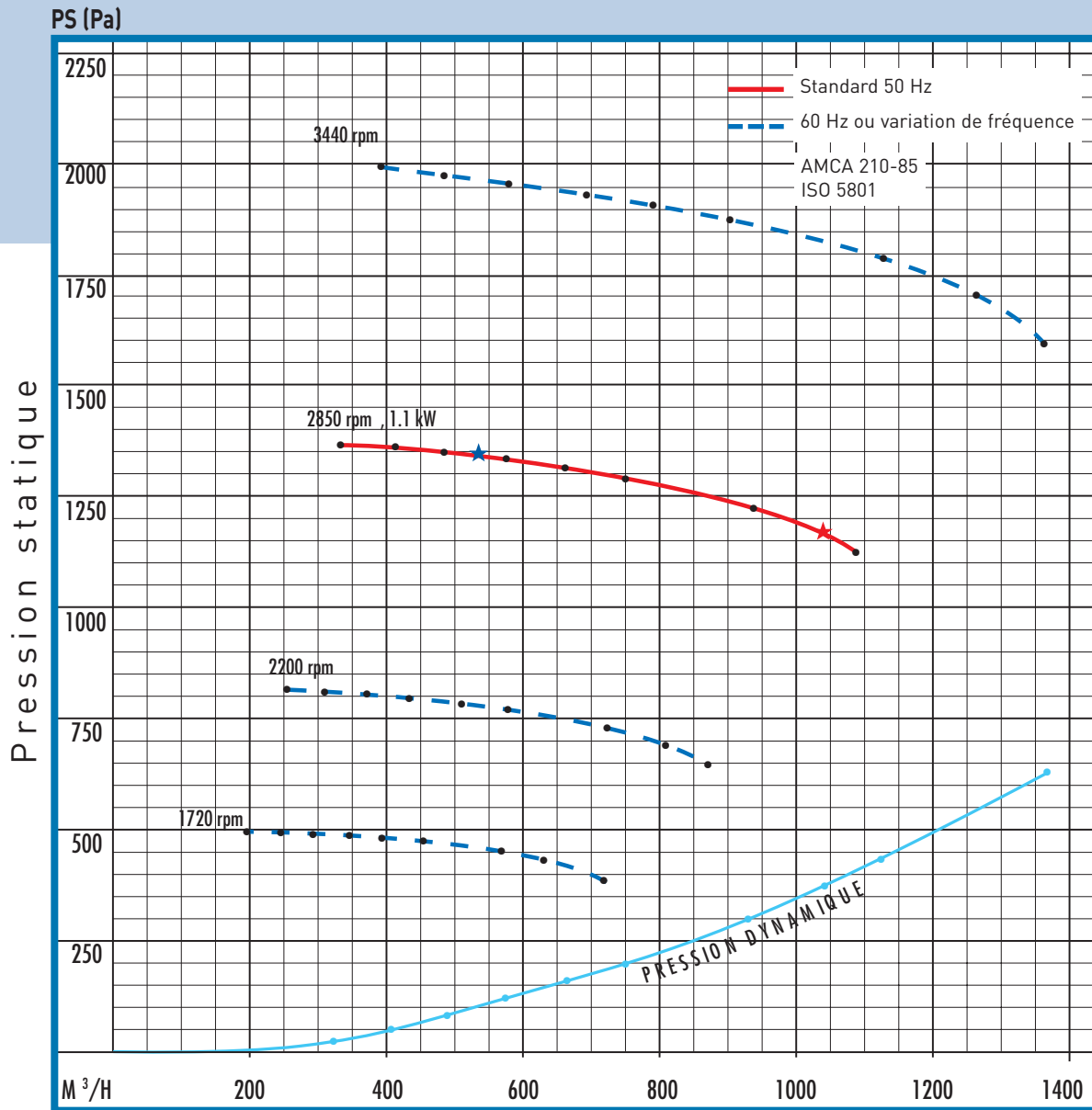

Bruit enveloppe et moteur à voisinage rendement maximum

n (T/min) R.P.M.	★ dB(A)	★ dB	★ dB	★ dB
1450	72,5	75	87,2	87,3
1720	76,4	78,8	93,1	90,8
2850	88,1	89,3	109,3	105,8
3300	91,3	93,1	112,4	110,5

n (T/min) R.P.M.	Global dB	Global dB (A)
1450	65,4	61,1
1720	69,1	69,1
2850	82,1	78
3300	86,7	81,8

ISO 13347

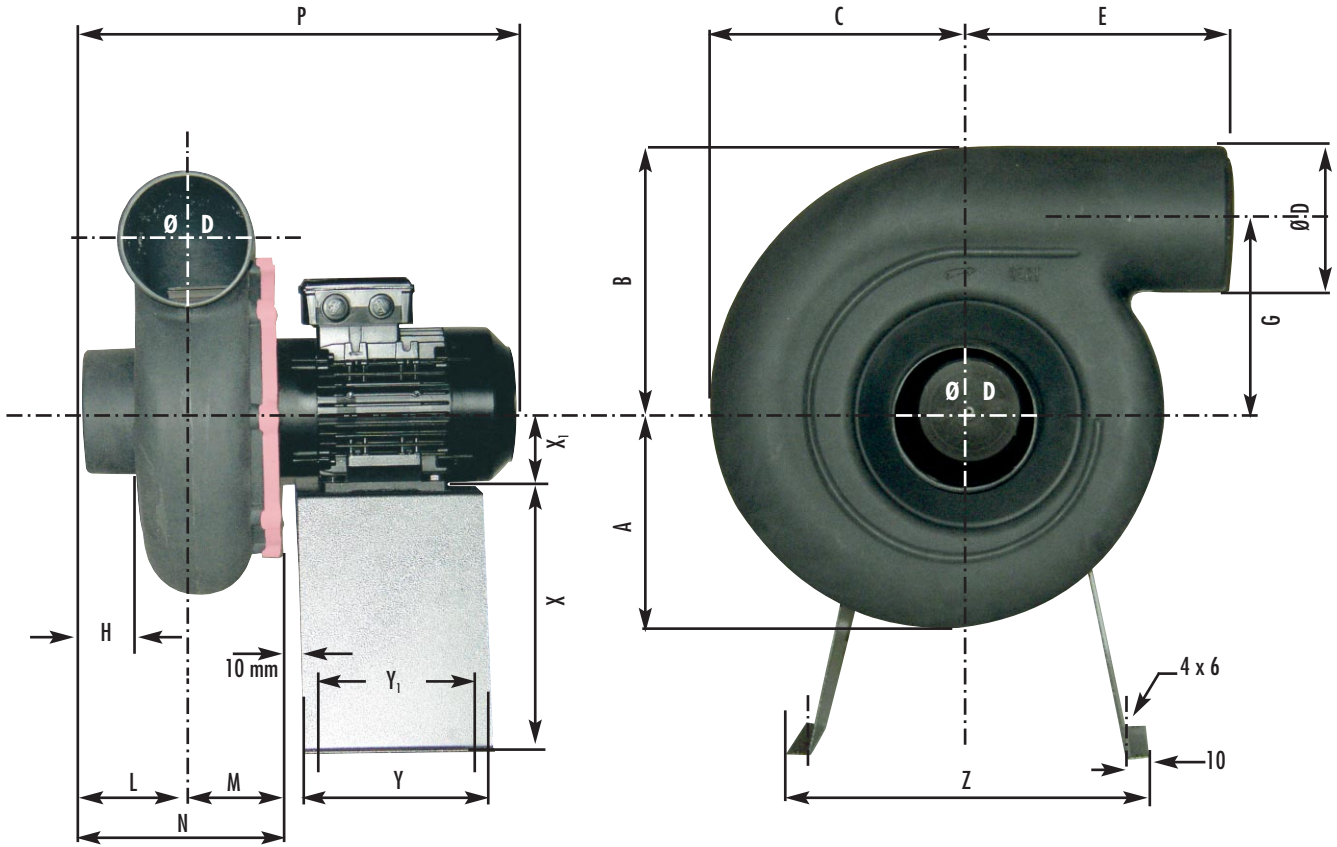

UNIQUEMENT POSITION LG

Dimensions (mm) - Chaise métal non fournie (voir accessoires)
Les hauteurs d'axe moteur peuvent changer selon le type de moteur utilisé

A	B	C	Ø D	E	G	H	L	M	N	P	Y	Y ₁	Z	X	X ₁
188	232	227	125	218	170	55	110	83	193	433	180	160	340	240	80

Positions de montage - Vues côté aspiration

LG 0	LG 45	LG 90	LG 135	LG 180	LG 225	LG 270	LG 315