

STORM 10

Série STORM

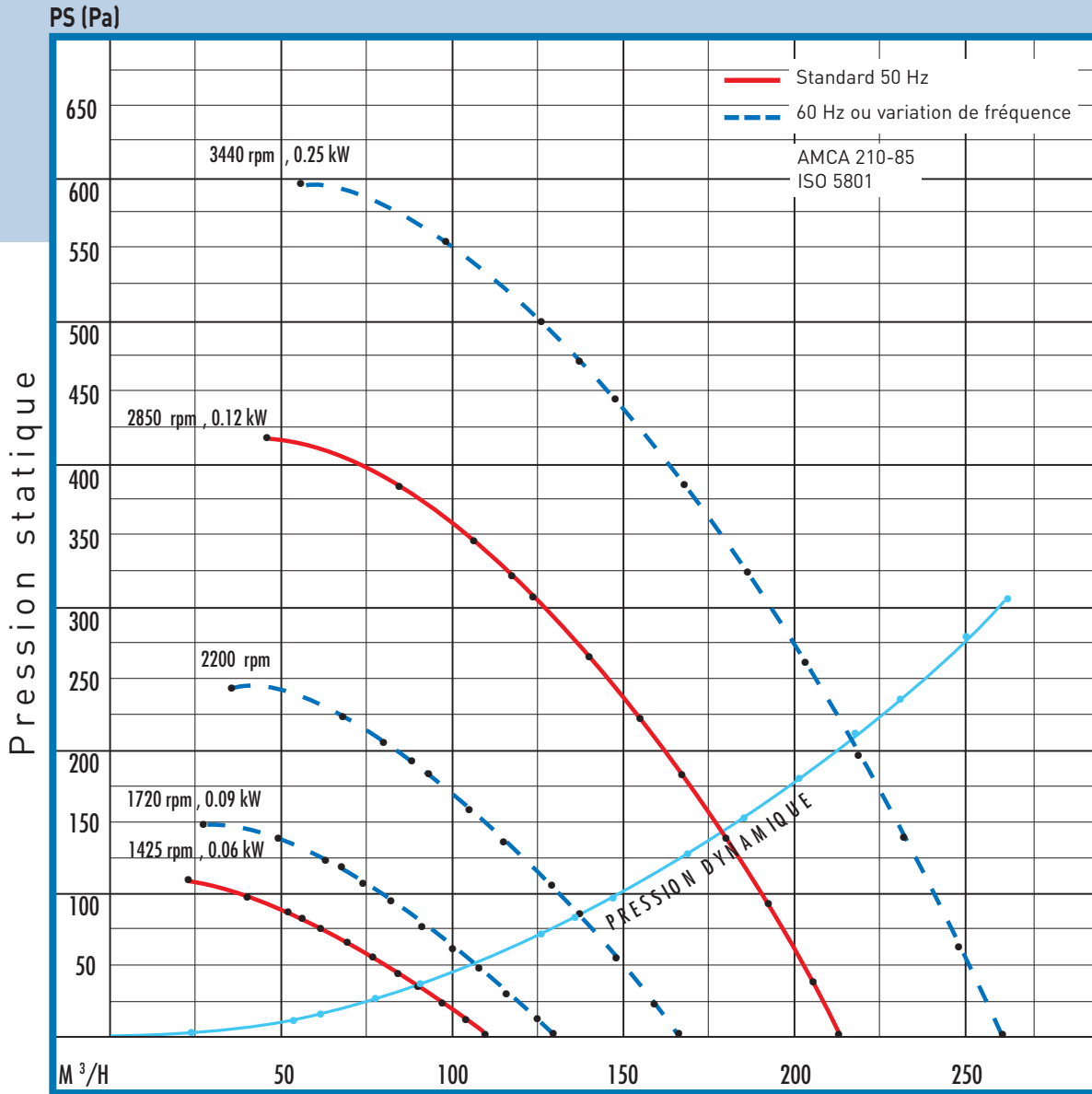

n (T/min) R.P.M.	dB(A)	dB
1435	52,3	61,6
1720	57,1	67,4
2870	69,7	80,8
3440	74,1	85,2

ISO 13347



Bruit enveloppe et moteur à voisinage rendement maximum

n (T/min) R.P.M.	Global dB	Global dB (A)
1435	62,9	51,6
1720	68,1	56,5
2870	81,1	69,6
3440	85,5	74,4

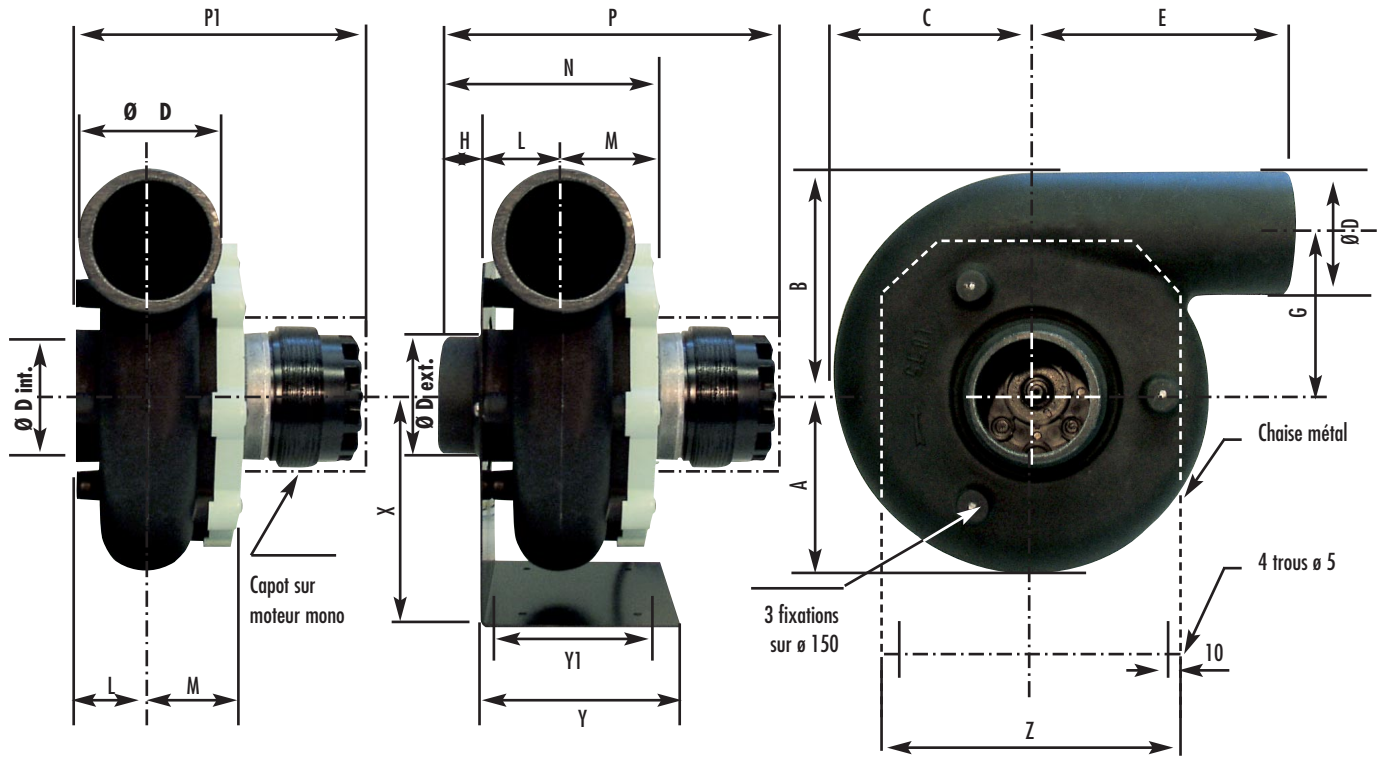

UNIQUEMENT POSITION LG

Dimensions (mm) - Chaise métal non fournie (voir accessoires)													
Les hauteurs d'axe moteur peuvent changer selon le type de moteur utilisé													
A	B	C	Ø D	E	G	H	L	M	N	Y	Y ₁	Z	X
115	135	127	75	158	97	32	48	57	137	120	100	165	135

Selon type moteur		
	P1	P
Mono, rotor extérieur, IP20 avec capot	173	205
ATEX triphasé	262	295
Triphasé, IP55	253	285

Positions de montage - Vues côté aspiration

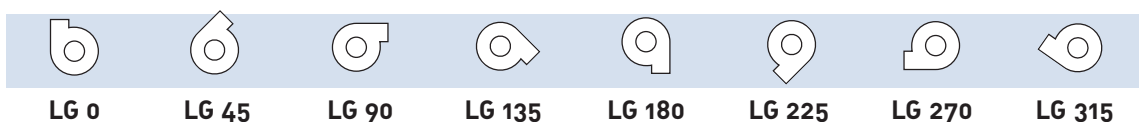

LG 0 et LG 90 sont des positions de montage avec moteur IP20.